

本部組織の再編について

株式会社 福邦銀行

株式会社福邦銀行（頭取 渡邊 健雄）は、Fプロジェクトにおける「1 グループ 2 ブランド体制」の強化に向けて、下記のとおり本部組織の再編を実施いたします。

記

1. 再編の目的

(1) 2 ブランド体制の強化

本部スリム化と営業支援態勢の強化により、アフターコロナを見据えたお客さま支援態勢の充実を図ります。

(2) 1 グループ体制の強化

効果的・効率的な業務運営の確立に向けた福井銀行との本部機能統合を加速させ、戦略分野へ創出した経営資源の再配賦を図ります。

2. 再編の内容

(1) 名称変更

「部」を「グループ (G)」へ改称し、「チーム (T)」「室」等を新設します。

(2) 再編部署（本部組織図を参照）

2 ブランド部門

グループ（新）	チーム（新）	集約部署（旧）
経営企画 G	経営企画 T	企画部（経営企画 G）
	人事企画 T	総務部（人事 G）
営業企画 G	営業企画 T	営業統括部（営業企画 G）、業務支援部（IT 戦略室）、コンプライアンス室（顧客サービスセンター）
	コンサルティング T	営業統括部（法人営業 G）
	融資企画 T	業務支援部（融資企画 G、融資管理 G）
営業支援 G	営業支援 T	営業統括部（個人リテール営業 G・法人営業 G 一部）、業務支援部（コールセンター）

1 グループ部門

グループ・室（新）	チーム（新）	集約部署（旧）
経営管理室	-	企画部（主計 G）、総務部（総務 G）
業務支援室	-	業務支援部（事務集中 G・インターネット支店）
システム企画室	-	業務支援部（システム統括 G）
リスク統括 G	リスク統括 T	企画部（経営企画 G 一部）、コンプライアンス室
	事務管理 T	業務支援部（事務管理 G）

### 3. 本部職制の変更

本部組織の再編に併せて、「部長」「副部長」「課長」を「グループマネージャー（GM）」「チームリーダー（TL）」「サブリーダー（SL）」へ改称します。

### 4. 実施日

2022年6月27日（月）

### 5. お問い合わせ

経営企画グループ 経営企画チーム 山村 TEL:0776-25-5104

以上

(新)

# 本部組織図

2022年6月27日時点

4グループ6室8チーム（1室、1センター、1支店、1プラザ）

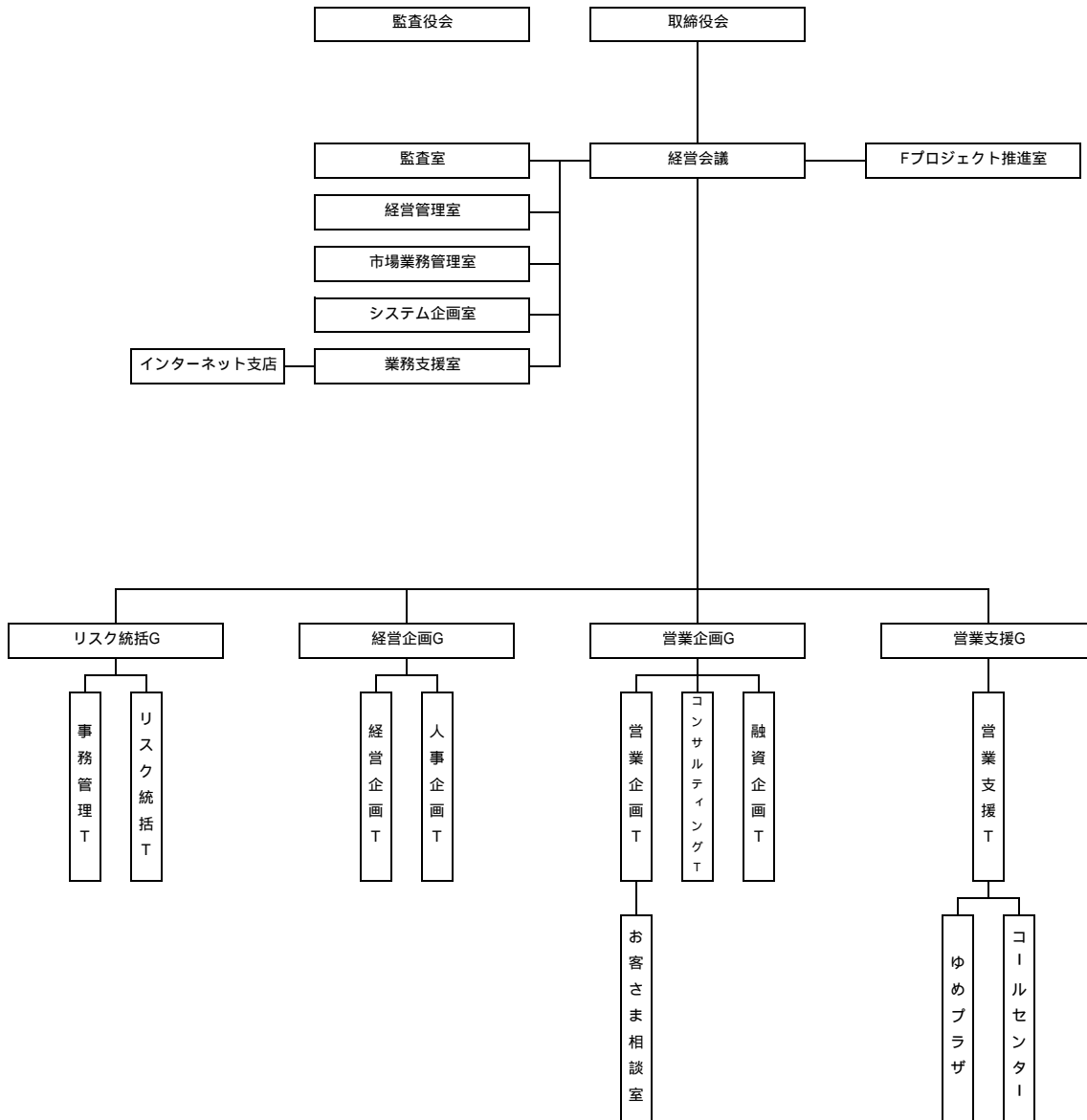

(旧)

# 本部機構図

4部4室、12グループ(4室、3センター、1支店、1プラザ)

